

ISTRUZIONI DI POSA

SOTTOSTRUTTURE, LEGNI NATURALI E PANORAMA

Le indicazioni di Preparazione del sottofondo e d'installazione dei magatelli di sottostruttura nella presente sezione si applicano sia ai Legni Naturali, Panorama, che ai legni compositi Ultrashield, Firewall e Décowood.

Mentre per indicazioni specifiche e dedicate alla posa delle doghe dei legni compositi si prega di consultare le sezioni successive.

Non solo qualità ed estetica. La procedura di posa del decking è determinante per soddisfare le aspettative del cliente finale. Attenersi scrupolosamente alle indicazioni di posa permette di contenere sensibilmente il rischio che il legno, elemento vivo e naturale, possa muoversi compromettendo la tenuta complessiva della pavimentazione. Invitiamo pertanto a leggere con la massima attenzione le seguenti prescrizioni. Qualora dubbi o perplessità dovessero nascere nel corso della progettazione o della posa, vi invitiamo a non esitare a contattarci: saremo lieti di offrirvi tutta l'assistenza necessaria. Le istruzioni riguardanti la preparazione del sottofondo e delle sottostrutture sono generali e si applicano allo stesso modo sia per il legno massello, che per i legni compositi Ultrashield e Décowood. Le indicazioni specifiche per la posa delle doghe di Ultrashield e Décowood sono invece riportate nelle pagine successive.

STOCCAGGIO

I profili Déco devono sempre essere conservati in orizzontale, su superfici stabili e piate, avendo cura di non far sporgere i materiali oltre il piano di appoggio e non caricare gli stessi con ulteriori pesi. Superfici irregolari come terreno o erba, o comunque superfici instabili, non sono idonee. I profili Déco vengono forniti confezionati, reggiati e protetti con pellicole su appositi bancali, tali da consentire il corretto appoggio dei materiali; in caso di ricondizionamento dei bancali è necessario replicare le medesime condizioni. E' obbligatorio stoccare i materiali al coperto, al riparo dalla luce diretta del sole, dalla pioggia e dall'umidità, in luoghi asciutti e ventilati. Il mancato rispetto delle istruzioni di stoccaggio comporta il decadimento della garanzia.

PREDISPOSIZIONE DELLA SOTTOSTRUTTURA

NB. I magatelli di sottostruttura devono essere il più dritti possibile. È imperativo prevedere che tutte le teste delle doghe vengano fissate su un magatello, progettando e montando la sottostruttura di conseguenza, raddoppiando i magatelli laddove due teste siano adiacenti; questo perché le teste delle doghe sono la zona più sensibile per i movimenti del legno ed è importante che siano bene ancorate alla sottostruttura, venendo ad essa fissate con due viti o due clip per ogni estremità.

1. INSTALLAZIONE SU SUPERFICIE INSTABILE (FIG. 1)

In caso di posa su terreno instabile (Fig. 1) è necessario procedere con lo scorticamento del terreno per lo spessore necessario al posizionamento di strutture e doghe. Il terreno deve essere reso piano. Successivamente, stendere uno strato di tessuto -non- tessuto per evitare la ricrescita di erba. Al fine di stabilizzare la superficie su cui posano i magatelli, è quindi necessario realizzare degli appoggi mediante dei piastrelloni tipo graniglia di cemento di dimensione circa 40x40 cm o simili (Fig.1). Si consiglia in ogni caso di costruire una doppia orditura perpendicolare (Fig. 1): la prima con interasse 50 cm (in base alla solidità della prima orditura), la seconda con interasse circa 30 cm (in caso di posa con clip) o circa 45 cm (in caso di posa con viti a vista). Tale accorgimento è in grado di conferire una perfetta stabilità al pavimento. Per conferire la migliore stabilità possibile alla pavimentazione, Déco raccomanda di costruire la sottostruttura in legno durevole, anche nel caso di recupero di quote e dislivelli. Tale raccomandazione è valida sia nel caso di posa di pavimenti in legno massello, sia nel caso di Ultrashield e Décowood.

2. POSA SU SOTTOFONDO PERFORABILE (FIG. 2)

Il sottofondo deve essere reso piano con una pendenza minima di circa 2 cm ogni metro lineare. Per correggere le pendenze è possibile utilizzare "tacchi di compensazione" ovvero spessori ricavati dagli stessi magatelli e fissati al suolo e/o ai magatelli. L'interasse dei magatelli deve essere di circa 30 cm (in caso di posa con clip) o circa 45 cm (in caso di posa con viti a vista). I magatelli, vanno fissati al cemento mediante appositi tasselli ogni 50 cm max (Fig.2), avendo cura di raddoppiare sempre i magatelli in corrispondenza di giunzioni di due teste.

3. POSA SU SOTTOFONDO NON PERFORABILE (FIG. 3)

Qualora non fosse possibile fissare i magatelli al cemento (es. terrazzo con guaina catramata), sarà necessario costruire una struttura portante con controventature (Fig. 3) oppure una doppia orditura (v. sopra al punto 1).

INSTALLAZIONE DEL DECKING

Per una corretta installazione del decking è innanzitutto necessario lavare le doghe prima di procedere. Questo per far sì che il tannino eventualmente presente nel legno possa essere rilasciato dallo stesso ed evitare che in futuro possa macchiare superfici adiacenti al rivestimento. Le dimensioni nominali delle doghe sono indicative e una tolleranza del 3% è da considerarsi accettabile.

- Le estremità delle doghe possono presentare cera a protezione delle stesse. La cera può rendere più scure le aree dove è presente. Questa caratteristica è da considerarsi normale e non è un difetto. Potrà eventualmente essere ridotta carteggiando le superfici interessate, o eliminata intestando la dogha a 90° procedendo come da Norma Uni 11538-2.

- I legni per loro natura sono soggetti a fuoriuscita di tannino e resine che possono generare anomalie di natura estetica sugli elementi stessi o parti limitrofe. Tale fenomeno non può quindi essere considerato un difetto.

Esistono due modi per installare i pavimenti in legno per esterno: con viti a vista o con clip.

4. POSA CON VITI A VISTA (FIG. 4)

Le viti a vista sono senza dubbio il metodo più sicuro poiché consentono di ancorare direttamente le doghe alla sottostruttura. Nonostante la resa estetica sia da taluni ritenuta meno gradevole, rimane il metodo consigliato. La procedura è come segue:

- Montare la prima fila di doghe perfettamente dritta.
- Una volta installate tutte le doghe sarà necessario utilizzare uno scalpello (o qualsiasi oggetto adatto a fungere da leva) per distanziare le doghe uniformemente di 5 mm.
- È sempre necessario effettuare un preforo (Fig. 4.1) e svasare prima di installare le viti. Queste devono essere a una distanza di circa 2 cm dalle estremità delle doghe per evitare screpolature nel legno (Fig. 4.2).
- Le doghe vanno poi montate con la parte convessa verso le estremità. L'estremità dovrà naturalmente essere spinta verso la dogha precedente, determinando la corretta distanza tra le due doghe (ca. 5 mm) (Fig. 4.2).
- Sarà quindi possibile avvitare le doghe all'altezza di una linea perfettamente dritta e migliorare così l'estetica della pavimentazione (Fig. 4.3).

5. MONTAGGIO CON CLIP (FIG. 5)

Le clip non consentono il fissaggio diretto delle doghe ai magatelli, esponendo la pavimentazione al possibile rischio di movimenti. Questo tipo di installazione è dunque consigliato solo con legni di provata stabilità. Si sottolinea inoltre che l'ispezionabilità e/o la sostituzione di doghe danneggiate risulta estremamente difficoltosa con questo tipo di posa. La procedura è come segue:

- Montare la prima fila di doghe, che deve essere perfettamente dritta e fissata sul lato esterno con viti a vista (Fig. 5.1).
- Inserire le clip nella fresatura, avendo cura che siano correttamente in sede (Fig. 5.2).
- Avvitare la clip al magatello di sottostruttura (Fig. 5.1).
- Procedere con le file successive, verificando ogni 3 o 4 doghe che la distanza tra la prima dogha e le successive sia sempre la stessa lungo tutta la fila. Diversamente è necessario rivedere i parallelismi.
- Completare la pavimentazione fissando il lato esterno dell'ultima dogha con viti a vista.
- In figura 5.3 è mostrato un possibile schema di posa.

OLIATURA (OPZIONALE)

Una volta installato il pavimento si consiglia di stendere due mani di olio specifico per esterni a distanza di 72 ore l'una dall'altra. Tale operazione, da ripetersi ogni 6 mesi/1 anno a seconda delle condizioni atmosferiche, è raccomandata per preservare il colore originale del legno ed evitare microfessurazioni, in particolare sulle estremità delle doghe. La mancanza di questo tipo di manutenzione non compromette comunque la stabilità strutturale della pavimentazione.

INSTALLATION GUIDELINES

UNDERSTRUCTURES, NATURAL WOODS AND PANORAMA

Instructions about Preparation of Soil and Installation of the Substructure are to be applied both to Natural Woods, Panorama and Composite Woods - Ultrashield, Firewall and Décowood.

While for all specific instructions about Composite Woods, please see next pages.

Not only about great quality and look. The procedure for installing your decking highly contributes to meeting the expectations of the customer. Carefully following the installation guidelines significantly limits the risk that the wood, a natural living element, might move, therefore compromising the overall tightness of the floor. We recommend that you read carefully the following requirements. If you encounter any questions or concerns during the design or installation, please do not hesitate to contact us and we will be happy to offer you all the assistance needed. The general instructions about the installation of joists are suitable for hardwood as well as Ultrashield and Décowood. The specific instructions for Ultrashield and Décowood installation are in the next few pages.

STORAGE

Déco profiles must always be stored horizontally, on stable, flat surfaces, taking care not to allow materials to protrude beyond the support surface and not to load them with additional weights. Uneven surfaces such as ground or grass, or otherwise unstable surfaces, are not suitable.

Déco profiles are supplied packaged, strapped and protected with film on special pallets to allow the materials to rest correctly; if the pallets are repaired, the same conditions must be repeated.

It is compulsory to store the materials under cover, away from direct sunlight, rain and humidity, in dry and ventilated places. Failure to comply with the storage instructions will result in the guarantee being invalidated.

PREPARATION OF THE UNDERSTRUCTURE

Joists must be as straight as possible. It is mandatory that all ends of the boards are placed on and fixed to a joist, designing and assembling the understructure as a result, by doubling the joists where two ends meet. This is because the heads of the boards are the most sensitive area for the movement of the wood and it is important to be well anchored to the substructure, being them fixed with two screws or clips.

1. INSTALLATION ON AN UNSTABLE GROUND (FIG. 1)

In case of installation on an unstable ground (Fig. 1) it is necessary to dig the ground according to the dimensions of the joists that will be used and perfectly level the surface. Then, spread a layer of fabric to prevent the regrowth of the grass. In order to stabilize the surface upon which the joists will be laid, it is necessary to use concrete beams sized 40x40cm or similar. It is recommended to build a double frame with two perpendicular rows of joists, the first with 50cm distance (according to the strength of the first frame), the second with a distance of about 30cm (in case of installation with clips) or about 45 cm (in case of installation with screws): this will make the structure perfectly stable. In order to achieve the best stability, Déco recommends to build the substructure in durable wood, even in case of different heights and uneven soil. This recommendation applies in case of installation of hardwood decking as well as Ultrashield or Décowood.

2. INSTALLATION ON A PIERCEABLE GROUND (FIG. 2)

The ground floor must be made flat with a slope of about 2 cm per linear meter. To correct an uneven slope you can use "compensation heels" - that is wooden pieces derived from the same joists and fixed to the ground and/or the joists. The distance between joists must be no more than 30 cm in case of installation with clips and about 45 cm in case of installation with visible screws.

Joists must be fixed to the ground with bolts at least every 50 cm.

3. INSTALLATION ON AN UNPIERCEABLE GROUND (FIG. 3)

If the joists cannot be fixed to the ground (e.g. terrace with waterproof sheeting), build a structure with braces (Fig. 3) or a double frame (see above 1st point).

INSTALLATION OF DECKING

For a proper installation of decking, it is important to wash the boards before proceeding. This is to ensure that the tannins in the wood is released therefore preventing it from staining the areas adjacent to the pavement. A tolerance of 3% in the dimension of boards is acceptable.

- The ends of the staves may be waxed to protect them. The wax may darken the areas where it is present. This characteristic is to be considered normal and is not a defect. It may possibly be reduced by sanding the affected surfaces, or eliminated by bowing the stave at 90° in accordance with Uni Standard 11538-2.

- Woods by their nature are subject to the escape of tannin and resins that can generate anomalies of an aesthetic nature on the elements themselves or adjacent parts. This phenomenon cannot therefore be considered a defect.

There are two ways to install decking: with visible screws and with clips.

4. VISIBLE SCREWS (FIG. 4)

Visible screws are undoubtedly the most secure method because they allow the boards to anchor directly to the substructure. Despite the overall look is considered less attractive by some, this remains the preferred method.

The procedure is as follows:

- Install the first row of boards, which must be perfectly straight.
- Once having installed all the boards, it will be necessary to use a chisel (or any suitable object to act as a lever) to space the boards evenly at 5 mm.
- It is always necessary to make a pilot hole (Fig. 4.1) and counter-sink before installing the screws. These must be at a distance of approx. 2 cm from the ends and the sides of the boards in order to avoid cracks in the wood (Fig. 4.2).
- The boards are then installed with the convex side towards the previous ones and firstly fixed with screws only at the ends. The end has to be pushed to the board, this way also determining the correct distance between the two strips (no less than 5 mm) (Fig. 4.2).
- Finally screw the boards to the joists (Fig. 4.2), using a wiretap to draw a perfectly straight line and this way improve the look of the pavement (Fig. 4.3).

5. CLIPS (FIG. 5)

The clips do not allow the boards to be directly fixed to the joists, thus exposing the flooring to the risk of movements. This type of installation is therefore recommended only with proven stability woods. Moreover, the inspection and / or replacement of damaged boards will be very difficult with this type of installation.

The procedure is as follows:

- Install the first row of boards, which must be perfectly straight and secured with screws on the very outer side (Fig. 5.1).
- Insert the clips into the groove, ensuring that they are properly seated (Fig. 5.2).
- Tighten the clips to the underneath joist (Fig. 5.1).
- Proceed this way with the further rows, then check every 3 or 4 boards that the distance between the first and the last ones is always the same along the whole line. Otherwise you should review the parallels.
- Complete the deck and fix the outer side of the last board with screws.
- A possible pattern is shown in Fig. 5.3.

OILING (OPTIONAL)

Once decking is installed, it is recommended to apply two coats of exterior oil, 72 hours one after the other. This operation, to be repeated every 6 months/1 year depending on weather conditions, it is necessary to preserve the colour of the wood and prevent it from cracking, especially on the ends of the boards. On the other hand, the lack of this kind of maintenance does not affect the stability of the floor at all.

1 POSA SU SUPERFICIE INSTABILE
INSTALLATION ON UNSTABLE SURFACE

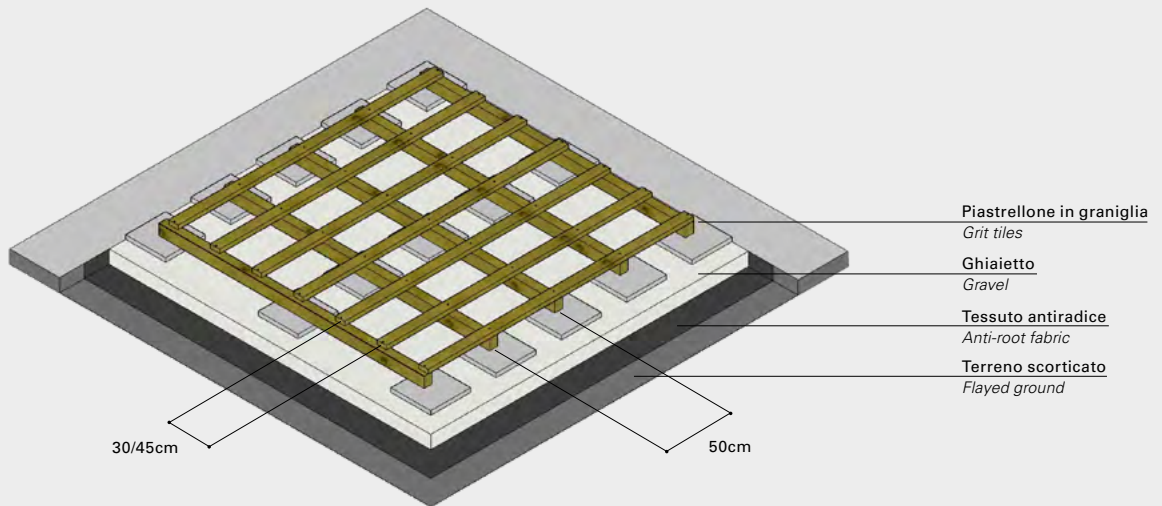

2 POSA SU SOLETTA
INSTALLATION ON CONCRETE

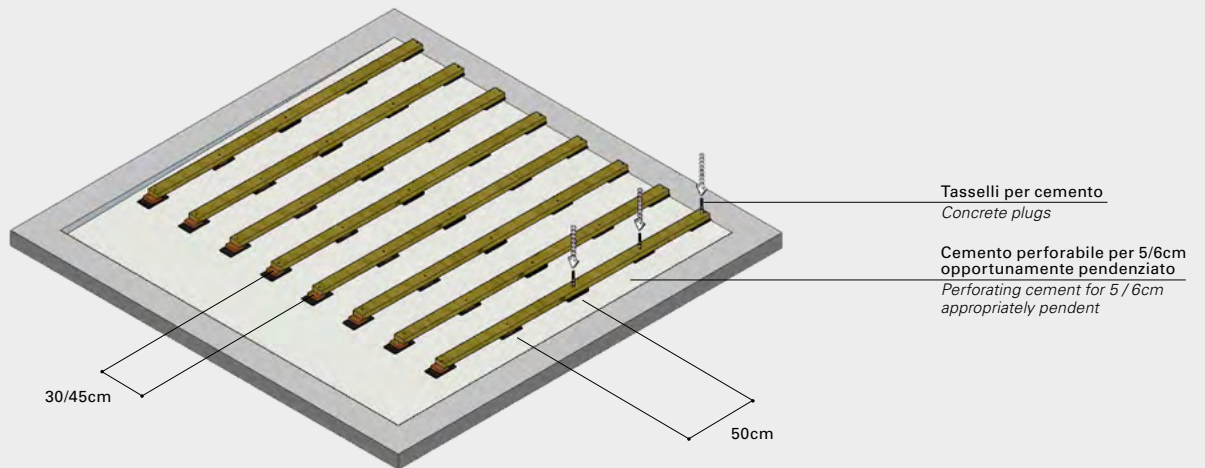

3 POSA SU GUAINA CATRAMATA
INSTALLATION ON WATERPROOF SHEETING

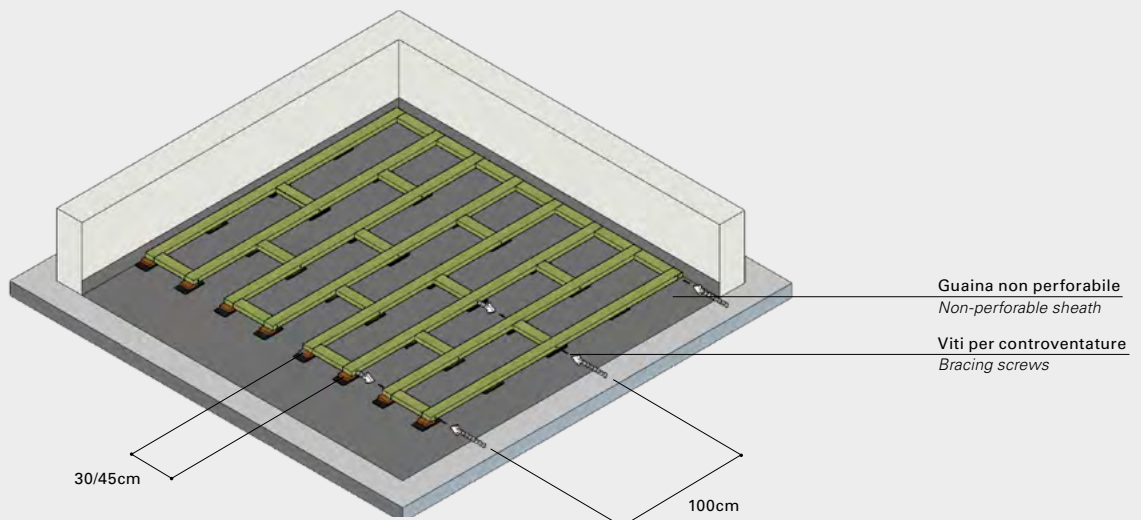

4 POSA CON VITI A VISTA INSTALLATION WITH VISIBLE SCREWS

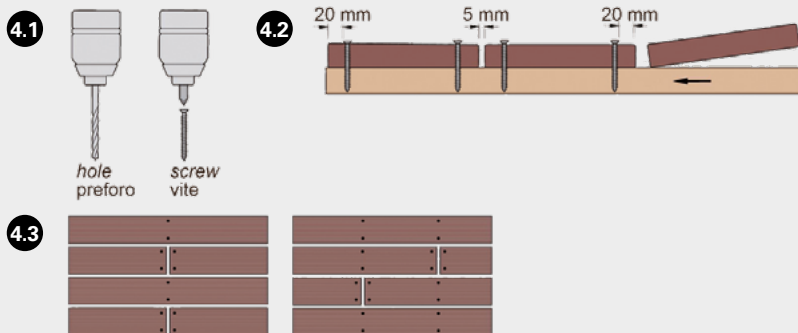

Le doghe devono essere fissate con viti in corrispondenza di ogni magatello. Ogni estremità delle doghe deve essere fissata con due viti. Se necessario, raddoppiare il magatello.

Boards must be fixed with screws in correspondence with each joist. Every board end must be fixed with two screws. If necessary, double the joist.

5 POSA CON CLIP INSTALLATION WITH CLIPS

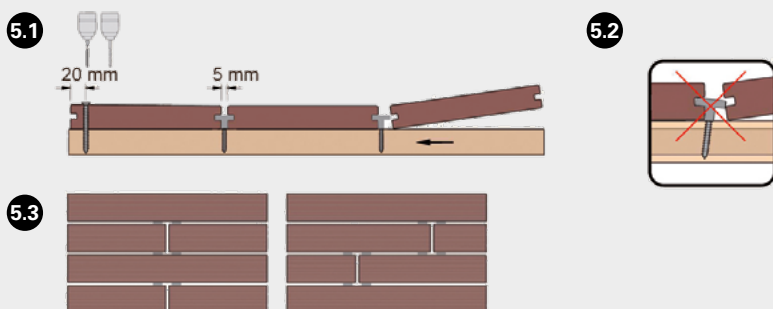

Le doghe devono essere fissate con viti in corrispondenza di ogni magatello. Ogni estremità delle doghe deve essere fissata con due viti. Se necessario, raddoppiare il magatello.

Boards must be fixed with screws in correspondence with each joist. Every board end must be fixed with two screws. If necessary, double the joist.

ULTRASHIELD - INTEGRAZIONE POSA ULTRASHIELD PROFILO A SCOMPARSA

ULTRASHIELD - LAYING INSTRUCTIONS FOR INVISIBLE PROFILE

- 1** La prima e l'ultima doga vanno rifilate e fissate con una vite a vista con un diametro di 1 mm più largo rispetto al filetto della vite di bloccaggio.

The first and last stave must be trimmed and fastened with an exposed screw with a diameter 1 mm wider than the thread of the locking screw.

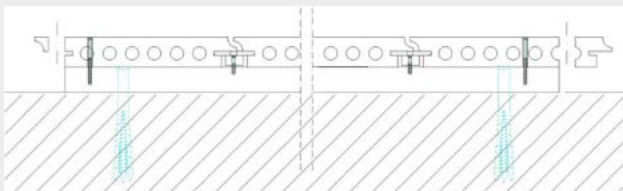
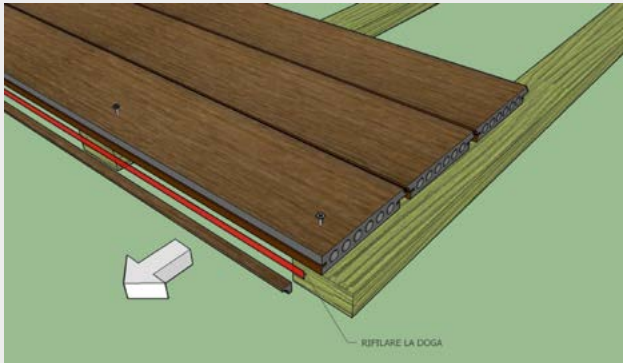

- 2** Prima di inserire la vite effettuare il preforo con lo svaso.
- Prior to inserting the screw, pre-drill the hole with the screwscrew.*

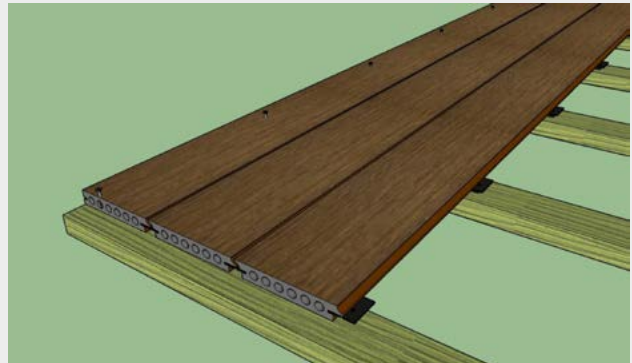

- 3** Per il corretto inserimento delle clip di bloccaggio va effettuato un foro nel retro della doga sul labbro inferiore della fresatura a "maschio" con una punta di diametro 8 mm.

For the correct insertion of the locking clips, a hole must be drilled in the back of the stave on the lower lip of the 'male' milling with an 8 mm diameter drill bit.

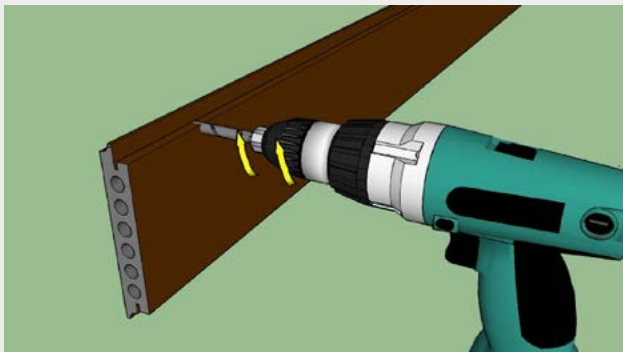

- 4** Per indicazioni riguardo alla posizione delle clip di bloccaggio vedasi istruzioni di posa Ultrashield.

For guidance on the position of the clamping clips see Ultrashield installation instructions.

