

CLAP!GO

ISTRUZIONI DI POSA CLAP!GO TILES WALL / CLAP!GO TILES WALL INSTALLATION GUIDELINES

PREREQUISITI

- Verificare che il fondo su cui verranno incollate le doghe sia completamente piano, compatto, asciutto e privo di imperfezioni o tracce di umidità.
- Controllare attentamente che la superficie sulla quale si applicherà la colla sia idonea per garantire un'aderenza ottimale. Nel caso in cui non lo sia, applicare un primer o trattare la superficie per assicurare una perfetta adesione della colla e prevenire eventuali distacchi futuri.
- Le Tiles Wall sono destinate principalmente al rivestimento murale o a soffitto. L'utilizzo di queste piastrelle come pavimentazione comporterà la decadenza della garanzia.

PREREQUISITES

- Check that the surface to which the staves will be glued is completely flat, compact, dry and free of imperfections or traces of moisture.
- Carefully check that the surface to which the glue will be applied is suitable to ensure optimal adhesion. If it is not, apply a primer or treat the surface to ensure perfect glue adhesion and prevent any future peeling.
- Tile Walls are mainly intended for wall or ceiling cladding. The use of these tiles as flooring will void the warranty.

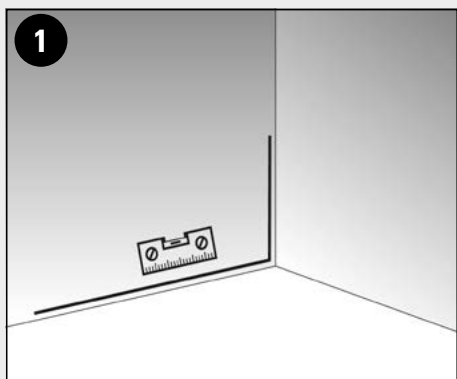

TRACCIARE I RIFERIMENTI SUL MURO DA RIVESTIRE

- Se necessario, disegnare una linea di riferimento utilizzando una livella per garantire un'installazione perfettamente dritta delle doghe.
- Assicurarsi di lasciare un margine di 2 mm dagli angoli della parete per consentire la normale dilatazione del materiale.

DRAW REFERENCE LINES ON THE WALL TO BE REVESTED

- If necessary, draw a reference line using a spirit level to ensure a perfectly straight installation of the planks.
- Make sure to leave a 2 mm margin from the corners of the wall to allow for normal expansion of the material.

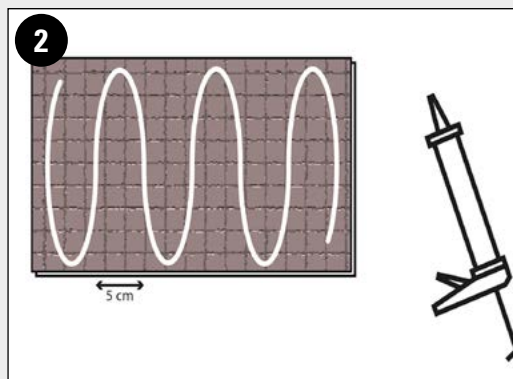

APPLICAZIONE DELLA COLLA

Applicare la colla per Clap Wall sia sul retro della doga che sul muro. In alternativa, è possibile utilizzare la colla monocomponente della linea Moove.

GLUE APPLICATION

Apply the glue for Clap Wall to both the back of theoga and the wall. Alternatively, you can use the two-component glue from the Moove line.

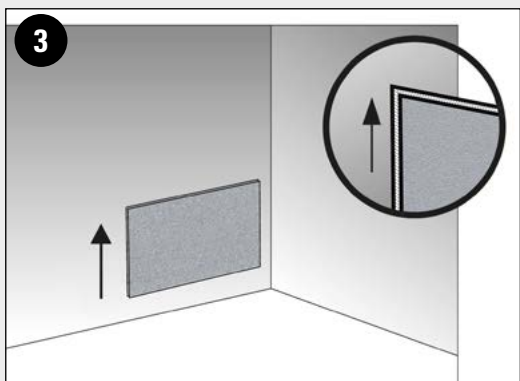

INSTALLAZIONE DELLA PRIMA DOGA

- Posizionare la doga orizzontalmente o verticalmente sul muro, utilizzando una bolla per assicurare l'orizzontalità.
- Accertarsi che l'incastro sia posizionato correttamente, con l'incastro femmina (tongue) orientato verso l'alto.
- Per l'installazione orizzontale, iniziare dall'angolo in basso a destra dell'area da rivestire; per l'installazione verticale, iniziare dall'angolo in basso a sinistra.
- Considerare la dilatazione naturale delle doghe e prevedere uno spazio extra di 1 mm per ogni metro lineare di rivestimento.

INSTALLATION OF THE FIRST STAVE

- Position the stave horizontally or vertically on the wall, using a spirit level to ensure horizontality.
- Ensure that the tongue is correctly positioned, with the female tongue pointing upwards.
- For horizontal installation, start at the bottom right-hand corner of the area to be tiled; for vertical installation, start at the bottom left-hand corner.
- Take into account the natural expansion of the staves and allow for an extra 1 mm space for each linear metre of tiling.

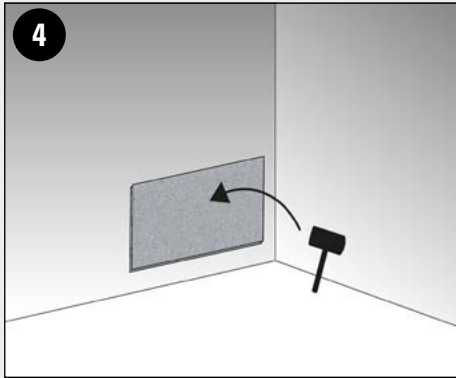

4

PRESA DELLA COLLA SULLA PIASTRELLA

- Applicare pressione sull'intera superficie delle doghe picchiando delicatamente con un martello di gomma.
- Pulire eventuali eccessi di colla immediatamente per evitare problemi durante l'incastro delle doghe.

GLUE SETTING ON THE TILE

- Apply pressure to the entire surface of the slats by gently tapping with a rubber mallet.
- Wipe off any excess glue immediately to avoid problems when fitting the slats.

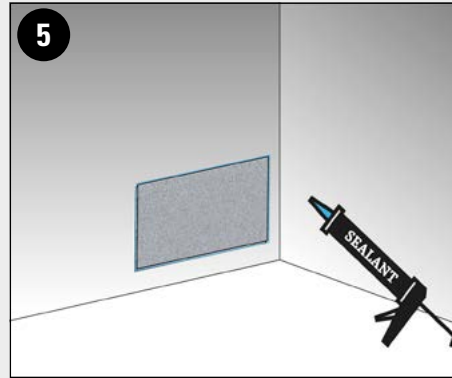

5

APPLICAZIONE DEL SIGILLANTE IMPERMEABILE SUGLI INCASTRI

- In ambienti molto umidi o come box doccia, applicare silicone impermeabile fra gli angoli e sui perimetri dove le doghe risultano libere o a contatto con altri materiali.
- Assicurarsi di applicare il silicone anche tra le doghe e i margini della doccia o dell'area del bagno interessata.

APPLICATION OF WATERPROOF SEALANT ON JOINTS

- In very humid environments or as a shower cubicle, apply watertight silicone between the corners and on the perimeters where the planks are loose or in contact with other materials.
- Make sure to also apply silicone between the planks and the edges of the shower or bathroom area concerned.

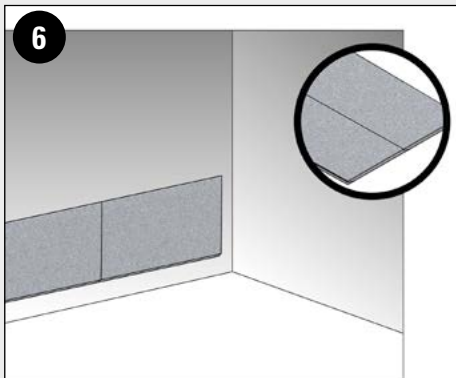

6

FISSAGGIO DELLE DOGHE SUCCESSIVE

Fissare la doga successiva e ripetere la procedura per l'intera lunghezza della parete.

FIXING THE NEXT STAVES

Fix the next stave and repeat the procedure for the entire length of the wall.

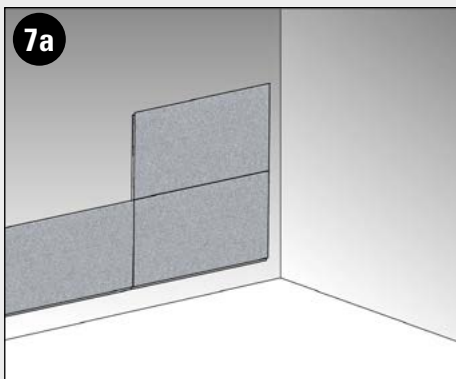

7a

INSTALLAZIONE DELLE FILE SUCCESSIVE DI DOGHE

- Installare le file di doghe una dopo l'altra, decidendo se posizionarle a filo o sfalsate.
- Per tagliare le doghe, disegnare una linea sulla doga e utilizzare un righello e una sega circolare.

INSTALLING SUCCESSIVE ROWS OF STAVES

- Install the rows of staves one after the other, deciding whether to place them flush or staggered.
- To cut the staves, draw a line on the stave and use a ruler and a circular saw.

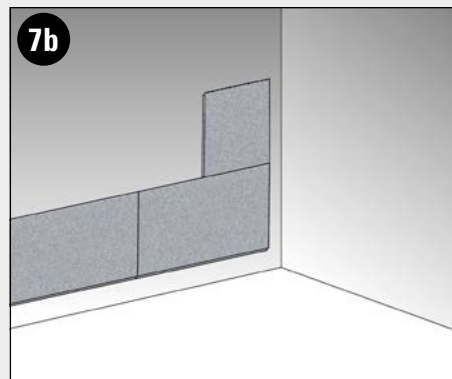

7b

CLAP!

ISTRUZIONI DI POSA

1. REQUISITI PER UNA CORRETTA POSA IN OPERA

Ogni applicazione e installazione è diversa, pertanto consigliamo vivamente al cliente di rivolgersi a un rivenditore / posatore autorizzato per verificare i requisiti necessari per una corretta posa ed esercizio del materiale.

- L'umidità ambientale dei locali deve essere controllata e non superiore al 60%. Allo stesso tempo il pavimento deve essere protetto da una barriera al vapore in caso di umidità di risalita. La barriera al vapore è poi sempre obbligatoria in caso di posa su massetti o pavimentazioni esistenti in locali interrati, seminterrati e piano terra.

- Sebbene questo pavimento sia resistente all'acqua, non è da utilizzarsi quale barriera vapore contro l'umidità.

- Il sottofondo deve essere asciutto (massimo 2,5% di umidità - metodo CM esclusi i casi sotto riportati).

- L'umidità residua del massetto deve essere determinata mediante misurazione effettuata con igrometro a carburo, secondo quanto prescritto dalla UNI 10329, da un'impresa specializzata nella posa di rivestimenti prima di procedere con la posa, e deve risultare in tutto lo spessore:

- ≤ 2% nel caso di massetti a base cementizia e di leganti speciali, (≤ 1,7% per massetti con riscaldamento/raffrescamento),

- ≤ 0,5% nel caso di massetti a base di solfato di calcio (anidrite) (≤ 0,2% per massetti con riscaldamento/raffrescamento).

- I sottofondi devono essere completamente stagionati; i tempi necessari per tale condizione variano in funzione del tipo di materiale e di spessore con cui sono realizzati.

- Lo spessore del massetto al di sopra di tubazioni passanti deve essere di almeno 3 cm.

- Clap! è perfetto per qualsiasi ambiente interno, intendendo con questo stanze con 4 mura e un soffitto. Per aree esterne, pergole, pergotende, dehors con vetrate o soffitti apribili suggeriamo di utilizzare i prodotti per esterni Déco.

- Al momento dell'installazione di Clap! tutte le chiusure verso l'esterno (porte, serramenti, ecc.) devono essere montate ed i locali interni nelle condizioni più simili possibili a quelle di utilizzo.

- La temperatura di installazione e di utilizzo deve essere compresa tra i 15°- 27° gradi per il sottofondo e circa 18°- 30°C di temperatura ambiente.

- È imperativo che il sottofondo sia piano, rigido e stabile, oltre che pulito e asciutto. Qualora non fosse così si può sempre intervenire per ripristinare il piano d'appoggio es. mediante l'utilizzo di autolivellante. Déco mette a disposizione specifici prodotti nei casi in cui sia necessario preparare al meglio il sottofondo. Per maggiori informazioni suggeriamo di consultare il vostro rivenditore/posatore.

- Il pavimento Clap! seguirà la forma delle superfici su cui è installato, ma riuscirà a nascondere le piccole imperfezioni come piccole fughe tra le piastrelle (max 9mm di larghezza e 3mm di profondità) grazie alla rigidità garantita dallo strato centrale. Verificate sempre comunque che l'incastro non cada sulla fuga; in tal caso occorrerà riempire tali vuoti con dello stucco per fughe, ne esistono anche di removibili.

- In caso di scalibrature >1mm rasare il suolo o usare autolivellante.

- Su pavimenti esistenti con fughe, montare in obliquo rispetto alle fughe stesse.

- Non installare la pavimentazione Clap! su sottofondi flessibili o elastici, come ad esempio soppalchi o solai in legno flessibili.

- Il pavimento Clap! non richiede mai il tappetino essendo già integrato nella doga.

- L'installazione senza il rispetto di uno o più dei precedenti requisiti è da considerarsi impropria e invalida la garanzia.

2. PIANIFICAZIONE DELLA SUPERFICIE

- Calcolare la superficie della stanza prima dell'installazione e prevedere un 10% in più di pavimentazione per gli scarti di taglio.

- Le doghe di Clap! devono essere riposte su di una superficie piana, stabile e asciutta.

- Non conservare mai questo prodotto all'esterno. L'installazione deve essere effettuata secondo le indicazioni di posa di Déco.

- Prevedete l'orientamento delle doghe in anticipo. È pratica comune installare il pavimento Clap! con lato lungo delle doghe parallelo alla direzione della luce principale.

- In una stanza stretta, come un corridoio, è consigliabile installare le doghe con orientamento del lato lungo delle doghe posato parallelamente alla lunghezza del corridoio.

- Verificate gli spessori sotto le porte e gli spazi sotto i coprifili e telai delle porte prima dell'installazione dovrà essere lasciato almeno 1 mm di aria sopra il pavimento finito.

- Misurare la stanza con attenzione per determinare se è a squadra; se non lo è, l'ultima doga dovrà essere tagliata per adattarsi al perimetro della stanza stessa.

- Decidere quale lato della stanza avrà l'ultima fila di doghe; in genere è più gradevole avere l'ultima linea sul lato più esterno, opposto a stanze adiacenti.

- Stimare la larghezza dell'ultima fila di doghe. Nel caso sia inferiore a 50mm è necessario rifilare a metà le doghe della prima fila in modo che le doghe dell'ultima fila siano più larghe di 50mm.

- È necessario installare le doghe sfalsate tagliando la prima doga di ogni fila più corta, per esempio con lunghezze consecutive di 300mm, 600mm, 900mm e infine una doga intera. In alternativa, il residuo del taglio dell'ultima doga può essere usato come pezzo iniziale della fila successiva. Ad ogni modo è necessario che i giunti di testa su fili adiacenti siano distanziati di almeno 300mm.

- Il pezzo finale di pavimento deve essere lungo almeno 300mm. Per ottenere ciò è possibile tagliare la prima doga della fila. È importante farsi un'idea di questi tagli prima che l'ultima fila sia installata.

- Déco può provvedere ad accessori come giunti di dilatazione, scivoli per pavimenti di diverse altezze e battiscopa.

- In prossimità di aree di ingresso che rimangono aperte per lunghi periodi e dunque esposte agli agenti atmosferici (sole, pioggia, escursioni termiche notte/giorno) Clap! non deve essere installato. Suggeriamo di utilizzare tappetini d'ingresso fino al punto dove il sole riesce ad entrare quando l'ingresso è aperto.

- La verifica della planarità va sempre eseguita prima della messa in opera dei materiali verificando che non vi siano avvallamenti superiori o uguali a 2 mm, misurati con un profilo metallico rigido di lunghezza pari a 2 metri e misurando almeno 5 posizioni sul massetto. Porre particolare attenzione alla verifica nelle zone di passaggio fra le varie stanze ed in prossimità degli angoli dei vari locali.

- Le serie Clap!3D e Clap!GO sono estremamente resistenti e adatte a qualsiasi area residenziale e commerciale, anche ad alto passaggio, tuttavia, come anche Clap!Real, non sono carrabili per autoveicoli e motocicli e non sono idonee per passaggio di transpallet ed alla movimentazione di bancali.

- È importante non bloccare le doghe con viti, chiodi o carichi eccessivi > 500 kg per permettere la dilatazione del pavimento. Nel caso in cui fosse indispensabile un fissaggio permanente, creare un'asola intorno alla vite o chiodo per permettere la dilatazione del pavimento.

- Il limite massimo per evitare l'utilizzo di giunti di dilatazione è di 18 metri per lato, in stanze con temperatura costante tra 15 e 30 gradi per il sottofondo e senza particolari condizioni che ostacolano il movimento dei materiali o ne aggravino la dilatazione. In caso di dubbi contattare l'azienda. La verifica della necessità di inserire ulteriori giunti sotto i 18 metri è compito dell'installatore e del direttore lavori che valuteranno le effettive condizioni di cantiere.

CLAP!

INSTALLATION GUIDELINES

1. REQUIREMENTS FOR PROPER INSTALLATION

Each application and installation is different, so we strongly recommend that the customer contact an authorized dealer/installer to verify the requirements for proper installation and operation of the material.

The owner assumes responsibility for complying with all building codes.

•The environmental humidity of the rooms must be controlled and not exceed 60%. At the same time, the floor must be protected by a vapour barrier in the event of rising damp. The vapour barrier is then always mandatory when laying on existing screeds or floors in basements, basements and ground floors.

•The screed's residual humidity must be determined by measuring with a carbide hygrometer, as provided for by UNI 10329, carried out by a company specialised in the installation of wall coverings before installing, and the overall the thickness must be:

- $\leq 2\%$ in the case of concrete or special binding screeds, ($\leq 1.7\%$ for heating/cooling screeds),

- $\leq 0.5\%$ in the case of calcium sulphate screeds (anhydrite) ($\leq 0.2\%$ for heating/cooling screeds).

•Substrates must be fully cured; the time required for this condition depends on the type of material and thickness with which they are made.

•The thickness of the screed above through pipes must be at least 3 cm.

•Clap! is perfect for any indoor setting, meaning rooms with four walls and a ceiling. For external areas, pergolas, sliding covering systems, outdoor dining and terrace areas with glass windows, we recommend using Déco products for the outdoors.

•During Clap! installation, all windows, doors, etc. to the outside must be installed and the indoor areas as ready-for-use as possible.

•The installation and use temperature should be between 15°- 27° degrees for the substrate and 18°- 30°C room temperature.

•The installation surface must be rigid and stable, as well as clean and dry. If this is not the case, action can always be taken to restore the substrate e.g. by using self-levelling compound. Déco provides specific products in cases where it is necessary to prepare the substrate in the best possible way. For more information, we recommend that you consult your dealer/installer.

•Clap! flooring will follow the shape of the surfaces on which it is installed, but it will manage to hide small imperfections such as small gaps between tiles (max 9mm wide and 3mm deep) thanks to the rigidity provided by the middle layer.

Always check, however, that the joint does not fall on the joint; if it does, it will be necessary to fill such gaps with joint filler; there are also removable ones.

•In cases of unevenness $>1\text{mm}$, level the base or use self-levelling.

•Do not install Clap! flooring on flexible or elastic bases, such as intermediate floors or attics in flexible wood.

•Clap! flooring never requires an underlay since it is already integrated in the board.

•Installation that is not in compliance with one or more of the previous requirements is to be considered improper and voids the warranty.

2. PREPARING THE SURFACE

•Calculate the floor area of the room before installation and provide an extra 10% of flooring for cutting waste.

•Clap! boards must be stored on a flat, stable, dry surface.

•Never store this product outdoors. Installation must be carried out in accordance with Déco installation instructions.

•Make sure to choose the direction for the installation of the boards before beginning. Installing Clap! flooring parallel to windows and doors is standard practice.

•In a narrow area, such as the hallway, we recommend installing the boards oriented on the width of the room.

•Verify the space under the doors and under the door trim and frame before installation.

•Measure the room carefully to determine if it is square; if not, the last slat will need to be cut to fit the perimeter of the room. Measure the area to be installed. The width of the slat of the last row should not be less than 5.00 cm.

If so, adjust the width of the first row to be installed.

•Decide which side of the room will have the last row of boards installed; generally, it looks better if the last row is on the most external side, opposite of adjacent rooms.

•Estimate the width of the last row of boards. In case it is less than 50mm, it is necessary to cut down the boards, so that the last row is wider than 50mm.

•The boards must be installed staggered cutting the first board of every row shorter, for example, with consecutive lengths of 300mm, 600mm, 900mm and lastly an entire board. Alternatively, the cut-off of the last board can be used as the initial piece of the next row. In any case, the head joints on adjacent rows must be distanced at least 300mm.

•The final piece of flooring must be at least 300mm long. To obtain this it is possible to cut the first board of the row.

It is important to have an idea about these cuts before the last row is installed.

•Déco can provide accessories such as spacers, levellers for floors of different heights and baseboards.

•Clap! must not be installed near entrance areas which remain open for long periods and therefore are exposed to weather agents (sun, rain, day/night temperature ranges). We recommend using doormats at entrances up to where the sun reaches when the door is open.

•Always check for evenness before installing the materials verifying that there are no bumps over or equal to 2mm, measured by using a rigid metal bar that is 2 metres in length and measuring at least 5 positions on the screed. Pay particular attention to check in high traffic areas between various rooms and near corners of the various rooms.

•The Clap!3D and Clap!GO series are extremely resistant and suitable for any residential and commercial area, even high traffic, nonetheless, as per Clap!Real, they are not suitable for car and motorcycle traffic and pallet trucks.

•It is important not to fix boards with screws, nails or excessive loads $> 500\text{ kg}$ to allow expansion of the flooring.

In the event that permanent fixing is essential, create a hole around the screw or nail to allow the flooring to expand.

•The maximum limit to avoid the use of expansion joints is 18 metres per side, in rooms with a constant temperature between 15 and 30 degrees for the underlay and without particular conditions preventing the movement of materials or worsening expansion. Contact the company if you have any doubts. The installation technician and job supervisor are responsible for verifying if additional joints are to be included under 18 metres evaluating actual site conditions.

CLAP!

ISTRUZIONI DI POSA

- È fondamentale rispettare i giunti di dilatazione presenti nei materiali esistenti sulla superficie su cui verrà installato il rivestimento Clap!, riproponendoli con l'ausilio dei profili appositi. Evitare accuratamente di bloccare, disponendo pesi gravanti su entrambe le parti della pavimentazione separate da un giunto di dilatazione, è di primaria importanza. Tale precauzione è essenziale poiché il peso su entrambe le sezioni comprometterebbe l'efficacia del giunto di dilatazione, il cui scopo è consentire la naturale espansione e contrazione del pavimento senza causare danni strutturali.
- I nostri rivestimenti da interno sono adatti ad una posa su sistemi di riscaldamento/raffrescamento radiante poiché hanno una Resistenza Termica di 0.030 (m² K/W) come riportato nelle schede tecniche. Infatti, secondo la normativa vigente, la resistenza termica del rivestimento del pavimento non deve superare il valore: $R_{\lambda,B} = 0,15 \text{ m}^2 \text{ K/W}$. Nel caso di posa su pavimento esistente vi invitiamo a verificare con il vs tecnico il corretto valore dato dal pavimento esistente e dal rivestimento Clap!
- Per procedere con la posa su sistemi radianti a pavimento di tipo tradizionale questi devono avere, tubature coperte da almeno 1,20 cm di massetto, utilizzare acqua quale conduttore termico e garantire una temperatura ambiente costante di 18°C durante il periodo di acclimatizzazione, installazione e 72 ore dopo l'installazione; ferma restando la verifica dell'umidità presente nel massetto.
- Per le successive accensioni l'impianto deve essere gradualmente aumentato di max 5°C al giorno fino a raggiungere condizione standard di temperatura ed esercizio; con temperatura max di 27° misurati sul pavimento.
- I tappeti riscaldanti elettrici non annegati nel sottofondo non sono consigliati per l'uso sotto la pavimentazione. L'uso di riscaldamenti elettrici non annegati e applicati direttamente sotto la pavimentazione invaliderà la garanzia.
- Nel caso di posa su sistemi radianti a secco senza massetto, vi preghiamo di contattare il nostro ufficio tecnico per conferma della fattibilità.
- Sconsigliamo l'installazione di Clap! nelle prossimità di fonti di calore dirette molto intense come stufe e camini fornelli ecc. In tali casi, procedere proteggendo il pavimento con l'installazione di pedane salvapavimento, interrompendo la pavimentazione Clap! in prossimità della pedana e inserendo i necessari giunti di dilatazione.

3. INSTALLAZIONE

- Nella maggior parte dei casi, questo prodotto non ha bisogno di essere acclimatato. Tuttavia, se le scatole di pavimento sono state esposte per oltre 2 ore a temperature estreme (sotto i 10°C o sopra i 35°C) nelle 12 ore precedenti la posa, l'acclimatazione è necessaria.
- In questo caso, è necessario tenere le doghe a temperatura ambiente per almeno 12 ore in confezioni non aperte prima di iniziare l'installazione.
- Il massetto deve essere adeguatamente protetto da eventuali apporti di umidità provenienti tanto dall'ambiente quanto quella di risalita proveniente dagli strati sottostanti.
- Prima dell'installazione il suolo deve essere perfettamente rasato e complanare. Piccole imperfezioni sulla superficie possono essere corrette con una levigatrice a nastro, imperfezioni maggiori possono essere corrette con un autolivellante standard. La superficie di installazione deve fungere da barriera per l'umidità esterna ed essere perfettamente preparata prima di installare il pavimento Clap!.
- Deve essere eventualmente disposta dal committente una fase di riscaldamento al fine di ottenere l'umidità residua idonea per la posa del rivestimento (come da normativa vigente).
- Nel caso di posa su sistemi radianti a secco senza massetto, vi preghiamo di contattare il nostro ufficio tecnico per conferma della fattibilità.
- È necessario indossare e utilizzare il corretto equipaggiamento protettivo e di sicurezza in base alle norme vigenti.
- È assolutamente necessario rimuovere i fissaggi per tappeti, chiodi e colle dalla superficie di installazione prima di iniziare.
- È indispensabile evitare di posare in presenza di luce solare incidente, passante attraverso vetrate estese; proteggere la zona oggetto di posa con delle tende.
- Utilizzare doghe provenienti da scatole diverse - almeno quattro - in modo da non far combinare lo stesso motivo affiancato ed ottenere una transizione di colore armoniosa.
- Eventuali forti stonalizzazioni sulle finiture di colore sono atte ad aumentare il realismo delle doghe stesse e non sono da considerarsi difetto del prodotto.
- I nostri materiali sono sottoposti a dei controlli di qualità durante il processo produttivo; tuttavia, è a carico di chi procede alla messa in opera la verifica degli stessi prima del montaggio.
- Le doghe posate verranno considerate accettate e conformi salvo vizi nascosti; qualsiasi difetto va prontamente segnalato prima della posa in opera.
- Posizionare degli spaziatori sui perimetri o in prossimità di arredi fissi oppure pesanti (es. cucine, piani cottura, camini, armadi, pareti in cartongesso ecc.) per consentire eventuali contrazioni ed espansioni. In particolare, grandi pesi non devono comprimere il pavimento e vanno eventualmente posizionati direttamente sul sottofondo grezzo.
- La distanza dai perimetri o arredo fisso/pesante deve essere valutata in base alle regole di dilatazione e alla dimensione della doga, indicativamente circa 8mm per Clap! GO finiture legno e 15mm per Clap! GO finitura pietra, per Clap!3D e Clap!Real. La distanza può poi essere coperta con battiscopa o giunti di dilatazione, in base alla situazione. Per Clap!3D tale distanza è riducibile a 8mm per pavimentazioni con lunghezze massime di 10,5m.
- Non è consentito l'utilizzo di silicone sotto gli zoccolini ed in generale è sempre da evitare, preferendo piuttosto utilizzare i profili di chiusura e di raccordo. Tuttavia, solo in casi specifici e con le giuste cautele, come ad esempio in prossimità dei sanitari, è possibile anche l'utilizzo di siliconi 100% impermeabili e ad alta elasticità (tipo Mapei LM).
- Verificare che il suolo di appoggio non generi attrito eccessivo con il tappetino preinstallato, impedendo agli elementi di dilatare come devono poter fare. In questi casi fissare prima a terra uno strato di cellophane o simile sul quale installare gli elementi, per favorirne il corretto scorrimento.
- Iniziate da un angolo della stanza con una fila intera di doghe. Considerate che l'ultima doga dovrà essere tagliata per adattarsi allo spazio terminale.
- Il pavimento Clap! ha un sistema di click maschio/femmina; orientate le doghe in modo che la femmina sia rivolta verso l'esterno rispetto al lato di installazione della prima fila (es. femmina verso il muro maschio rivolto verso chi posa).
- Continuate lungo la linea delle doghe fino a raggiungere il lato opposto della stanza.
- Quando incastrate due doghe, fate prima scivolare la doga nell'inserto longitudinale; quindi, scorrete la doga fino all'incastro trasversale, battetela lateralmente con un martello di gomma e cliccatela sulla testa. Assicurate poi l'incastro, picchiando con un martello di gomma su una superficie piana, posizionata sopra le teste (ad es. uno scarto di doga) sino a quando non sentite un "click" e l'incastro è perfettamente piano. Non ci devono essere fughe o aria tra una doga e un'altra.

CLAP!

INSTALLATION GUIDELINES

- It is essential to respect the expansion joints present in the existing materials on the surface on which the Clap! flooring will be installed, by repositioning them using the appropriate profiles. Carefully avoiding blocking by placing weights on both sides of the flooring separated by an expansion joint is of primary importance. This precaution is essential as the weight on both sections would compromise the effectiveness of the expansion joint, the purpose of which is to allow the natural expansion and contraction of the floor without causing structural damage.
- Our indoor flooring is suitable for installation on radiant heating/cooling systems thanks to the heat resistance of 0.030 (m² K/W) as specified in the technical sheets. In fact, in accordance with current requirements, the heat resistance of the flooring must not exceed the following value: $R_{\lambda, B} = 0.15 \text{ m}^2 \text{ K/W}$. In the case of installation on existing flooring, please verify the correct value given by the existing flooring and the Clap! flooring with your technician.
- For installation on transitional type radiant flooring systems, they must have pipes covered with at least 3 cm screed, use water as a heat conductor and ensure a constant room temperature of 18°C during acclimation, installation and 72 hours after installation; bearing in mind that humidity in the screed must be checked. Subsequently, when the system is turned on, it must be gradually increased by a maximum of 5°C per day until standard temperature and operating conditions are reached; with a maximum temperature of 27°C measured on the floor.
- Electric heating mats not embedded in the subfloor are not recommended for use under flooring. Use of electric heating mats not embedded and applied directly under the flooring will void the warranty.
- Due to the speed in temperature changes which can have a negative effect on this flooring, we do not recommend installation on electric radiant heating systems.
- In cases of installation on dry radiant systems without screed, please contact our Technical Department for feasibility confirmation.
- We do not recommend the installation of Clap! in the vicinity of very intense direct heat sources such as stoves and fireplaces stoves, etc. In such cases it proceeds by protecting the floor with the installation of floor-saving footboards, interrupting the Clap! flooring in the vicinity of the footboard and inserting the necessary expansion joints.

3. INSTALLATION

- In most cases, this product does not need to be acclimatized. However, if the floor boxes have been exposed to extreme temperatures (below 10°C or above 35°C) for more than 2 hours in the 12 hours prior to installation, acclimatization is necessary. In this case, it is necessary to keep the planks at room temperature for at least 12 hours in unopened packages before starting installation.
- The screed must be adequately protected from any causes of humidity both from the environment as well as any rising damp from the layers below.
- Before installation, the floor base must be perfectly smooth and planed. Small imperfections on the surface can be corrected with a belt sander, larger imperfections can be corrected with a standard levelling screed. The installation surface must act as a barrier for external humidity and be perfectly prepared before installing Clap! flooring.
- The customer must order a heating phase in order to obtain the suitable residual humidity suitable for installing the flooring (as per current requirements).
- In cases of installation on dry radiant systems without screed, please contact our Technical Department for feasibility confirmation.
- Wearing and using the proper protective and safety equipment is mandatory based on the current standards.
- Any carpet fasteners, nails and glue must be removed from the installation surface before starting.
- On pre-existing floors with grout lines, install the boards transversal to the actual grout lines.
- It is essential to avoid installation in incident sunlight, coming in through glass windows; protect the installation area with curtains.
- Use staves from different boxes - at least four - so that the same pattern is not combined side by side and a harmonious colour transition is achieved.
- Any strong colour shading is intended to enhance the realism of the staves themselves and is not to be considered a product defect.
- Our materials undergo quality control during the production process; nonetheless, the installation technician is responsible for checking the materials before installation.
- The installed boards will be considered accepted and compliant except for hidden flaws; any defect is to be reported before installation in a timely manner.
- Position the spacers on the perimeters or in proximity of fixed or heavy furnishings (e.g., kitchens, countertops, fireplaces, wardrobes, plasterboard walls, etc.) to allow for any possible contractions and expansions. Specifically, large weights must not compress the flooring and should be positioned directly on the unfinished base.
- The distance from the perimeters or fixed/heavy furniture must be evaluated based on the rules of expansion and the size of the board, approximately 8mm for Clap! GO wood finishes and 15mm for Clap! GO stone finishes, Clap! 3D and Clap!Real. The distance can be covered with baseboards or expansion joints, depending on the case.
- For Clap!3D, this distance is reducible to 8mm for flooring lengths up to 10.5m.
- The use of silicone under kickboards and in general is always to be avoided, choosing to use sealing trim or levelling joints. Nonetheless, only in specific cases and with proper caution, for example near sanitary fixtures, it is also possible to use 100% waterproof, high-elasticity silicones (like Mapei LM).
- Check that the laying base does not cause excessive friction with the pre-installed underlay, preventing proper expansion as required. In these cases, set a layer of cellophane or similar on the base on which to install the elements, to facilitate proper sliding.
- Start from a corner of the room with an entire row of boards. Consider that the last board will have to be cut to be adapted to the space at the end.
- The Clap! floor has a male/female click system; orient the planks so that the female is facing outwards from the installation side of the first row (e.g. female facing the wall male facing the installer).
- Continue along the line of boards to reach the opposite side of the room.
- When two boards are interlocked, first slide the board into the longitudinal insert, then slide the board to the cross-sectional interlock, use a rubber hammer on the side and click it on the head. Secure then the interlock system by using the rubber hammer on a flat surface (for example, an extra piece of board) positioned on the heads until you hear a "click" and the interlock is perfectly flat. There must not be any gaps or air between one board and the other.

CLAP!

ISTRUZIONI DI POSA

- Per favorire il movimento della pavimentazione, evitare di incollare il battiscopa, o un angolare o un basolino, tramite collanti o silicone direttamente sulla pavimentazione. I battiscopa vanno sempre posati leggermente sopraelevati, minimo 1mm rispetto alla pavimentazione.
- Per tagliare una doga di Clap! è sufficiente una sega circolare da legno, con lama ben molata.
- Posizionate la parte tagliata delle doghe rivolta verso il muro per poter nascondere le imperfezioni con il battiscopa.
- Prestate molta attenzione quando tagliate e quando posate una doga tagliata perché può diventare molto affilata.
- Al termine dell'installazione del pavimento, rimuovete gli spaziatori dai perimetri e installare il battiscopa avendo cura di tenerlo leggermente sollevato dal pavimento per non bloccarlo.
- Conservate le doghe avanzate per eventuali esigenze future, conservandole in un luogo fresco e asciutto.
- Semmai doveste rimuovere una doga di pavimento Clap!, sollevatela con attenzione e simultaneamente da entrambi i lati dell'incastro. Questo processo facilita il "disincastro" della giunzione senza danneggiarla.

Per tutto quanto non esplicitato nelle istruzioni di posa, nelle istruzioni di pulizia e nelle istruzioni di manutenzione di Clap! reperibili sul sito www.decodecking.it tramite QR Code riportato sulle scatole del materiale o direttamente nell' Area Tecnica del sito nella sezione corrispondente al prodotto, è necessario attenersi e conformarsi alla progettazione, alla posa ed alla manutenzione così come previsti dalla norma UNI 11515-1:2020 ed eventuali successive integrazioni.

INSTALLAZIONE NEI BAGNI

Fermo restante quanto precedentemente specificato si riportano alcuni specifici accorgimenti per la posa in questi ambienti.

POSA IN PRESENZA DI SANITARI E PIATTO DOCCIA

Per un risultato totalmente finito, ideale sarebbe sollevare i sanitari e installare Clap! al di sotto, avendo cura di creare un'asola in corrispondenza dei bulloni con cui i sanitari verranno fissati al suolo.

Ricordiamo che l'asola deve essere più larga rispetto alla circonferenza dei bulloni di circa 10-15mm in modo da non ostacolare la naturale espansione e contrazione delle doghe.

Per il piatto doccia consigliamo di congiungere il pavimento Clap! al piatto doccia tramite l'utilizzo del profilo di chiusura. In alternativa, è possibile utilizzare un silicone 100% impermeabile e molto elastico, e con l'obbligo di rispettare i seguenti accorgimenti:

1. Prevedere l'utilizzo di giunti di dilatazione nella separazione della stanza da bagno con gli altri ambienti;
2. Sagomare le doghe tenendo conto che la distanza perimetrale di circa 8mm per Clap!GO finiture legno e 15mm per Clap!GO finitura pietra, per Clap!3D e Clap!Real deve essere sempre mantenuta anche tra i profili Clap! e i sanitari;
3. Far precedere la posa delle doghe con l'installazione di uno strato di cellophane nella porzione di sottofondo vicino ai sanitari in modo da coprire totalmente con esso l'aria lasciata libera per l'espansione;
4. Posizionare le doghe sagomate assicurandosi di mantenere la giusta distanza dai sanitari e colmare questo spazio con l'utilizzo di un silicone 100% impermeabile ed elastico.

ATTENZIONE: il silicone non deve fissarsi al sottofondo bensì deve essere applicato sul cellophane precedentemente steso. In questo modo, la naturale espansione e contrazione delle doghe non sarà ostacolata.

NASCONDERE LE DISTANZE PERIMETRALI NEL BAGNO

Le distanze perimetrali devono sempre essere rispettate. Nel caso della posa in bagno, le opzioni per nasconderle sono due:

1. Coprire le distanze perimetrali utilizzando dei battiscopa oppure dei profili di chiusura disponibili in alluminio anodizzato o in abbinamento con il colore del pavimento.
2. Se le pareti non sono ancora state rivestite con sistemi di rivestimento a piastrella o mattonella, è possibile interrompere il rivestimento verticale ad una altezza dal suolo sufficiente per far scorrere Clap! al di sotto.

BOX DOCCIA

Usando gli appositi profili per pareti Clap!WALL e Tiles WALL è possibile anche rivestire l'interno dei box doccia. Questo tipo di installazione è consentita previa la realizzazione della necessaria impermeabilizzazione retrostante. Solo all'interno della doccia si consiglia, una volta terminata la posa, di sigillare con del silicone le giunzioni d'angolo.

È importante notare che è consentito utilizzare le Tiles Wall per rivestire il piatto doccia solo se questo è separato dal resto della pavimentazione, che deve essere realizzata con un materiale diverso, come ad esempio le linee Clap!GO e 3D per pavimenti. L'uso di Clap!WALL delle Tiles WALL in zone ad alta presenza di vapore, come i bagni turchi, non è consentito.

Per il formato Tiles WALL e solo per esso, oltre alla posa sfalsata di almeno 30 cm è garantita la posa a sorella; ovvero con le piastrelle allineate in modo perfettamente rettilineo, e con le giunture verticali e orizzontali che si incontrano in modo uniforme. Questo procedimento deve essere eseguito con cura, rispettando scrupolosamente tutte le indicazioni riportate nelle istruzioni di posa, al fine di garantire un risultato ottimale e mantenerne la validità della garanzia.

INSTALLAZIONE IN CUCINE

I piedini della cucina non devono bloccare la pavimentazione, pertanto, si consiglia di realizzare delle asole intorno ai piedini o tagliare la pavimentazione appena prima dei piedini (in genere 60cm dalla parete) in modo da realizzare un giunto di espansione prima dei piedini stessi.

Questo giunto sarà poi mascherato o con un profilo aT in caso di piedini a vista, o con lo zoccolino della cucina.

4. VERIFICHE POST INSTALLAZIONE

- Verificare la corretta distanza su tutti i perimetri e che i battiscopa non blocchino la pavimentazione in alcun punto
- Assicurarsi di proteggere il pavimento da successive lavorazioni o movimentazioni di carichi che potrebbero graffiarlo (es. installazione mobili). Per spostare oggetti pesanti sulla pavimentazione quali frigoriferi proteggere la stessa con almeno 2 fogli di compensato.
- e facendo scorrere il carico su di essi.
- Assicurarsi di sostituire eventuali ruote di plastica con ruote in gomma come da normativa UNI EN 425 con ruote di tipo W.
- Assicurarsi che qualora le porte interne vengano montate in un secondo momento i coprifili ed il telaio siano opportunamente spessorati durante il montaggio in modo poi da risultare sempre leggermente sopraelevati di 1 mm rispetto alla pavimentazione senza bloccarla.
- Non usare tappetini con la parte posteriore in gomma o latex perché potrebbero macchiare ed alterare il colore del pavimento.

CLAP!

INSTALLATION GUIDELINES

- To facilitate the movement of the flooring, avoid gluing the base boards, or corners or skirting board, with glue or silicone directly onto the flooring. The baseboards are always to be installed slightly higher, minimum 1mm higher compared to the flooring.
- To cut a Clap! board a wood circular saw, with sharp blades, is sufficient.
- Position the cut part of the boards against the wall to hide the imperfections with the baseboard.
- Be very careful when cutting and laying a cut board because it may become very sharp.
- Once the flooring installation is complete, remove the spacers from the perimeters and install the baseboard being careful to position it slightly higher than the flooring avoiding the flooring from being blocked.
- Store any leftover boards for any future needs, storing them in a cool and dry place.
- In the event you need to remove a Clap! flooring board, lift it up carefully and at the same time from both ends of the interlock. This process facilitates the “unlocking” of the joint without damaging it.

For anything not explicitly stated in the installation instructions, cleaning instructions and maintenance instructions for Clap! available on the website www.decodecking.it via the QR Code printed on the material boxes or directly on the Technical Area Page in the section corresponding to the product, it is necessary to follow and comply with the design, installation and maintenance instructions as laid down in standard UNI 11515-1:2020 and any subsequent supplements.

BATHROOM INSTALLATION

Bearing in mind what was previously specified, here are some specific precautions for installation in these environments.

INSTALLATION NEAR SANITARY FIXTURES AND SHOWER CABINS

For a totally finished result, installing Clap! under the sanitary fixtures would be ideal, making sure to create a hole for the bolts used to fix the sanitary fixtures to the floor.

Please note that the hole must be wider than the circumference of the bolts by approximately 10-15mm so as to not prevent the natural expansion and contraction of the boards.

We recommend joining the Clap! flooring with the shower cabin with the use of suitable sealing trim. Alternatively, it is possible to use a 100% waterproof and high-elasticity silicone, the following precautions must be followed:

1. Providing for the use of expansion joints in separating the bathroom from other environments.
2. Outline the boards always taking into consideration the perimeter distance of approximately 8mm for Clap!GO wood finish and 15mm for Clap!GO stone finish and Clap!3D to be kept also for Clap! trim and sanitary fixtures.
3. Before installing the boards, first lay a layer of cellophane at the portion of the base near the sanitary fixtures to completely cover the air let out with the expansion.
4. Position the outlined boards ensuring the proper distance from the sanitary fixtures and filling this gap by using 100% waterproof and elastic silicone.

PLEASE NOTE: the silicone must not set on the base but on the cellophane previously applied. So, the natural expansion and contraction of the boards will not be prevented.

HIDING PERIMETER DISTANCES IN THE BATHROOM

Perimeter distances must always be observed- In the case of installation in bathrooms, there are two options for hiding them:

1. Covering perimeter distances using baseboards or sealing trim available in anodized aluminium or matched with the colour of the flooring.
2. If the walls have not yet been covered with tiles, the vertical wall covering can be interrupted at a sufficient height from the floor for the Clap! underneath.

SHOWER CABINS

Using the appropriate Clap!WALL and Tiles WALL wall profiles it is also possible to clad the inside of shower cubicles. This type of installation is only permitted if waterproofing is installed behind it.

Only inside the shower is it advisable, once the installation has been completed, to seal the corner joints with silicone.

It is important to note that it is allowed to use Tiles Walls to cover the shower tray only if this is separated from the rest of the flooring, which must be made with a different material, such as the Clap!GO and 3D lines for floors.

The use of Clap!WALL by Tiles WALL in areas with a high presence of steam, such as Turkish baths, is not permitted.

For the Tiles WALL format and only for it, in addition to the staggered installation of at least 30 cm, sister installation is guaranteed; that is, with the tiles aligned perfectly straight, and with the vertical and horizontal joints meeting uniformly. This procedure must be carried out with care, scrupulously respecting all the indications given in the installation instructions, in order to guarantee an optimal result and maintain the validity of the guarantee.

INSTALLATION IN KITCHENS

The feet of the kitchen must not block the flooring; therefore, we recommend creating holes around the feet or cutting the flooring right before the feet (generally 60cm from the wall) so as to create an expansion joint before the feet.

This joint will then be hidden either with a T-trim when feet are visible or with a kickboard.

4. POST-INSTALLATION CHECKS

- Verify the proper distance on all perimeters and that the baseboards do not block the flooring at any point
- Be sure to protect the flooring from subsequent work or movement of loads which could scratch it (e.g. furniture installation) To move heavy objects on the flooring, like refrigerators, protect the flooring with at least two sheets of plywood, sliding the load on the plywood.
- Be sure to substitute any plastic wheels with rubber wheels in accordance with UNI EN 425 with W type wheels.
- Ensure that in the event that interior doors are installed at a later time, boards and frames are to be installed suitably shimmed, so as to be slightly higher than the flooring without blocking it by 1mm.
- Do not use rugs with rubber or latex backing because they may stain and alter the colour of the flooring.

CLAP!

ISTRUZIONI DI POSA

• Clap!, se installato correttamente è silenzioso al calpestio, anche grazie al tappetino antirumore integrato. Un leggero scricchiolio e/o una sensazione di vuoto devono essere considerati accettabili, e non imputabili a difetti del materiale, ma a un sottofondo non perfettamente planare.

5. MANUTENZIONE

- Spazzate e aspirate lo sporco con regolarità.
- Pulire il pavimento utilizzando l'aspirapolvere con spazzola apposita avendo cura di non trascinare sulla pavimentazione eventuali sassolini o detriti; in alternativa utilizzare una spazzola con setole morbide e panni elettrostatici cattura polvere.
- Lavare il pavimento con un panno umido e ben strizzato. Clap! si pulisce facilmente con un semplice detergente neutro per pavimenti grazie al suo spesso strato antiusura e antimacchia. Per una pulizia più intensiva è possibile utilizzare il pulitore specifico di Clap! acquistabile dai nostri rivenditori. Vanno evitati detersivi con solventi, candeggina o ammoniacca.
- Non utilizzare macchine a vapore poiché raggiungono temperature troppo elevate che possono deformare il pavimento o lasciare aloni difficili da eliminare.
- Cere e lucidature non hanno alcun effetto sulla superficie di Clap!, e possono anzi danneggiare la superficie, non vanno quindi utilizzate.
- In caso di sporco resistente, utilizzare un misto di acqua e sapone neutro. Rimuovere l'acqua con un panno.
- Nel caso di uso continuo di sedie dotate di rotelle si deve prevedere l'utilizzo di ruote in gomma (come da normativa vigente) e non in plastica o altro materiale. Ove questo non sia possibile bisogna procedere proteggendo le doghe con appositi tappetini salva pavimento.
- Clap! è altamente resistente ad acqua e umidità, ma in caso di perdite asciugare prontamente i liquidi in quanto la spinta del vapore dal sottofondo ha la potenzialità di deformare le doghe.
- Aree ad alto passaggio possono rovinarsi più velocemente pertanto è necessario pulirle e mantenerle libere da residui di sporco con frequenza.
- Il pavimento Clap! è altamente resistente; come per qualsiasi pavimento, è comunque raccomandato utilizzare dei feltrini al di sotto dell'arredamento, così come evitare oggetti o azioni che possano danneggiarne o graffiarne la superficie.
- Se prevedete di spostare mobili pesanti, sollevateli durante la movimentazione al fine di non danneggiare la superficie del pavimento.

CLAP WALL

Clap! wall è la versione da 3mm di spessore, senza materassino e senza incastri che permette a queste doghe di essere incollate direttamente a parete come rivestimento.

Per le istruzioni di incollaggio vi invitiamo a fare riferimento alle nostre istruzioni relative ai rivestimenti incollati.

6. ISTRUZIONI PER LA SOSTITUZIONE DI UNA DOGA

STRUMENTI

Colla, nastro adesivo, matita, metro, taglierino, trapano, sega circolare, martello di gomma, nuove doghe.

FASE PREPARATORIA

- Per non danneggiare le doghe adiacenti, coprire i quattro angoli della doga da sostituire con del nastro adesivo.
- Con l'uso del trapano, creare un foro di 12mm in ogni angolo della doga, il più vicino possibile alle giunture.
- Usare il metro per individuare, rispetto alla larghezza, il punto centrale della doga e tracciare una linea che divida la doga in due parti uguali, per la sua lunghezza.
- Connettere i fori alla linea centrale disegnando delle linee diagonali dagli angoli di 45 gradi, così da formare dei triangoli in ogni angolo della doga. Queste linee saranno da guida durante la fase di taglio.
- Per evitare di intaccare il sottopavimento, regolare la profondità della sega circolare o della lama del taglierino allo stesso spessore della doga.

FASE DI TAGLIO

- Cominciare a tagliare la doga lungo il centro usando la linea tracciata in precedenza come guida.
- Continuare tagliando lungo le linee diagonali per connettere il taglio centrale ai fori realizzati col trapano.

FASE DI RIMOZIONE

- Sollevare manualmente le sezioni centrali.
- Rimuovere le parti rimanenti delle doghe muovendole delicatamente avanti e indietro.

FASE DI SOSTITUZIONE

- Dopo la rimozione, assicurarsi che il sottopavimento sia perfettamente pulito e asciutto.
- Prendere una nuova doga e, tenendola con il lato della finitura rivolto verso l'alto, tagliare l'incastro di testa e l'incastro laterale che risultano sporgenti di qualche millimetro.
- Applicare alcune gocce di colla sul sottopavimento (barriera a vapore, cellophane o nylon).
- Se non è presente la barriera vapore immediatamente sotto la pavimentazione inserire un pezzo di cellophane o nylon più largo almeno di 5/6 cm rispetto alle dimensioni della doga da sostituire avendo cura di incastrarlo senza risvolti sotto tutte le doghe del perimetro.
- Prima, posizionare la doga inclinandola per il lato lungo da cui è stato tagliato l'incastro; poi, abbassare la doga per mettere in posizione anche i lati corti. Se è stato inserito il cellophan sotto la doga rimossa questa può essere incollata direttamente anche su di esso.
- Usando un martello di gomma, colpire i bordi della doga finché non sono perfettamente piatti e le fughe nettamente ridotte.
- Posizionare dei pesi distribuiti uniformemente sulla nuova doga per le successive 24 h.

NOTA BENE:

La sostituzione di una doga è consigliata solo per eventi che compromettono il normale utilizzo della pavimentazione. Non si raccomanda quindi di effettuare una sostituzione in caso di normale usura o utilizzo. Per un risultato ideale, la sostituzione deve essere eseguita da un professionista.

CLAP!

INSTALLATION GUIDELINES

• *Clap!*, if installed correctly, is silent to footfall, also thanks to the integrated anti-noise mat. Slight scribbling and/or a hollow feeling should be considered acceptable, and not attributable to material defects, but to a subfloor that is not perfectly level.

5. MAINTENANCE

- Sweep and vacuum away dirt regularly.
- Clean the floor using a vacuum cleaner with the specific brush being careful to not drag any small stones or dirt on the flooring; alternatively use a brush with soft bristles and electro-static, dust cloths.
- Wash the floor with a damp cloth, removing all excess water. *Clap!* is easily cleaned with a simple floor cleaner thanks to its thick, anti-wear and anti-stain layer. For a more intensive cleaning, the specific *Clap!* cleaner can be purchased through our retailers. Avoid detergents with solvents, bleach or ammonia.
- Do not use steam machines since they reach very high temperatures which can damage the flooring or leave difficult to remove rings.
- Waxes and polishes do not have any effect on *Clap!* flooring surface and may actually damage the surface, therefore, they should not be used.
- In case of stubborn dirt, use a mixture of water and mild soap. Remove the water with a cloth.
- In the event of continuous use of chairs with wheels, rubber wheels must be used (in accordance with current requirements) and not plastic or other material. If this is not possible, then protect the boards with specific flooring protective mats.
- *Clap!* is highly resistant to water and moisture, but in the event of a leak promptly wipe off the liquids as steam pressure from the subfloor has the potential to deform the planks.
- High traffic areas can be ruined more quickly, therefore, they must be cleaned and kept free of dirt residue frequently.
- *Clap!* flooring is highly resistant; like for any type of flooring, we recommend using felt pads under furniture, as well as avoiding objects or actions that may damage or scratch the surface.
- If you need to move heavy furniture, lift it while moving it, as to avoid damaging the surface of the flooring.

CLAP WALL

Clap! wall is the 3mm thick, mattress-less, jointless version that allows these planks to be glued directly to the wall as a cladding.

For bonding instructions, please refer to our instructions on in-glued cladding.

6. INSTRUCTIONS FOR REPLACING A BOARD

TOOLS

Glue, adhesive tape, pencil, tape measure, cutter, drill, circular saw, rubber hammer, new boards.

PREPARATORY PHASE

- To not damage the adjacent boards, cover the four corners of the board to replace with adhesive tape.
- With a drill, create a 12mm hole in every corner of the board, the closest possible to the joint lines.
- Use a tape measure to identify, in regards to the width, the central point of the board and trace a line dividing the board into two equal parts, along its length.
- Connect the holes to the central line drawing 45-degree diagonal lines from the corners to form triangles in each corner of the board. These lines will be used as a guide during the cutting phase.
- To avoid cutting the underlay, adjust the depth of the blade of the circular saw or cutter to the same thickness of the board.

CUTTING PHASE

- Start cutting the board along the centre using the line drawn previously as a guide.
- Continue cutting along the diagonal lines to connect the central cut to the holes made with the drill.

REMOVAL PHASE

- Use your hands to lift the central sections.
- Remove the remaining parts of the board by moving them gently back and forth.

REPLACEMENT PHASE

- After having removed the board, be sure that the underlay is perfectly clean and dry.
- Take a new board and, with the finished side up, cut the head and side interlocking notches sticking out a few millimetres.
- Apply a few drops of glue to the subfloor (vapour barrier, cellophane or nylon). If there is no vapour barrier immediately under the flooring insert a piece of cellophane or nylon at least 5/6 cm wider than the size of the plank to be replaced, taking care to fit it without any flaps underneath.
- First, position the board by placing it on a slant on the side from which the interlocking notch was cut; then, lower the board so the shorter sides are also positioned. If cellophane was added, the board can be glued directly on it.
- Using a rubber hammer, beat on the edges of the board until perfectly flat and the joint lines significantly reduced.
- Place weights positioned in a uniform manner on the new board for the next 24 hours.

PLEASE NOTE:

Replacing a board is only recommended in cases that compromise normal flooring use. Therefore, replacing a board is not recommended in cases of normal wear or use.

For ideal results, board replacement should be carried out by a professional.